

# CLAS<sup>®</sup>

OP 1623

CLE A CHOC 1/2" COMPACTE 1200Nm  
1/2" D. COMPACT IMPACT WRENCH 1200Nm  
LLAVE DE IMPACTO 1/2" 1200Nm



[clas.com](http://clas.com)



### ATTENTION

Avant de retourner ce produit pour quelque raison qu'il soit (problème d'installation, consignes d'utilisation, panne, problème de fabrication...), merci de nous contacter.

Contact :

Vous pouvez nous joindre par mail à [sav@clas.com](mailto:sav@clas.com) ou bien au 04 79 72 92 80 ou encore vous rendre directement sur notre site [clas.com](http://clas.com)

Si vous avez changé d'avis concernant votre achat, veuillez retourner ce produit avant d'essayer de l'installer.

### WARNING

Before returning this product for any reason (installation problem, instructions for use, breakdown, manufacturing problem...), please contact us.

Contact :

You can reach us by mail [sav@clas.com](mailto:sav@clas.com) or by phone +33(0)4 79 72 69 18 or go directly to our website [clas.com](http://clas.com)

If you have changed your mind regarding your purchase, please return this product before you attempt to install it.

### ATENCIÓN

Antes de devolver este producto por cualquier motivo (problema de instalación, instrucciones de uso, avería, problema de fabricación...), póngase en contacto con nosotros.

Contacto : Puede ponerse en contacto con nosotros por correo electrónico [sav@clas.com](mailto:sav@clas.com) o por teléfono +33(0)4 79 72 69 18 o ir directamente a nuestra página web [clas.com](http://clas.com)

Si ha cambiado de opinión con respecto a su compra, devuelva este producto antes de intentar instalarlo.



## CARACTÉRISTIQUES

- couple desserrage : 1200Nm
- couple max serrage : 650Nm
- vitesse : 10.000tr/min
- raccord : 1/4"
- Ø tuyau préconisé : 3/8" - 10mm
- pression d'alim : 6.3bar
- consommation : 142l/min
- longueur : 131mm
- poids net : 1.28kg

## RÈGLES DE SÉCURITÉ IMPORTANTES

1. Respectez toutes les règles, réglementations et conditions de sécurité de l'atelier lorsque vous utilisez la clé.
2. Ne portez pas de montre, de bague, de bracelet ou de vêtement ample lorsque vous utilisez des outils pneumatiques.
3. AVERTISSEMENT ! Débranchez l'alimentation en air avant de changer d'accessoire ou d'effectuer un entretien.
4. Maintenez la clé en bon état et remplacez toute pièce endommagée ou usée. Utilisez uniquement des pièces d'origine, les pièces non autorisées peuvent être dangereuses.
5. AVERTISSEMENT ! Vérifiez que la pression d'air correcte est maintenue et qu'elle n'est pas dépassée. Nous recommandons 90 psi.
6. Tenez le tuyau d'air à l'écart de la chaleur, de l'huile et des arêtes vives. Vérifiez l'usure du tuyau d'air avant chaque utilisation et assurez-vous que tous les raccords sont bien serrés.
7. Utilisez uniquement des douilles à chocs spécialement conçues pour être utilisées avec une clé à chocs.
8. Portez un masque de protection oculaire/ faciale, des protections auditives et des gants de protection homologués.
9. AVERTISSEMENT ! En raison de la présence possible de poussière d'amiante provenant des garnitures de frein, lorsque vous travaillez à proximité de systèmes de freinage de véhicules nous vous recommandons de porter une protection respiratoire appropriée
10. Maintenez un équilibre et une position corrects. Assurez-vous que le sol n'est pas glissant et portez des chaussures antidérapantes
11. Tenez les enfants et les personnes non essentielles à l'écart de la zone de travail
12. N'UTILISEZ PAS la clé pour une tâche pour laquelle elle n'est pas conçue
13. N'utilisez PAS la clé si elle est endommagée ou si vous pensez qu'elle est défectueuse.
14. N'utilisez PAS la clé si vous n'avez pas reçu les instructions d'utilisation d'une personne qualifiée.
15. NE portez PAS la clé en la tenant par le tuyau d'air, que ce soit pour vous ou pour d'autres personnes.

## FONCTIONNEMENT

1. Si le système d'air ne comporte pas de filtre/régulateur/lubrificateur, les outils pneumatiques doivent être lubrifiés au moins une fois par jour ou après deux heures de travail, avec deux à six gouttes d'huile, en fonction de l'environnement de travail, directement par le raccord mâle situé dans le boîtier de l'outil.
2. Si l'unité ne bouge pas ou ne tourne pas correctement, utilisez une grande quantité d'huile spéciale ou d'huile de broche recommandée pour le vissage de la clé pneumatique. Retirez et nettoyez la saleté et les obstacles. S'ils ne peuvent pas être retirés après deux ou trois tentatives, veuillez les envoyer au revendeur pour réparation ou entretien.

Fig 4.

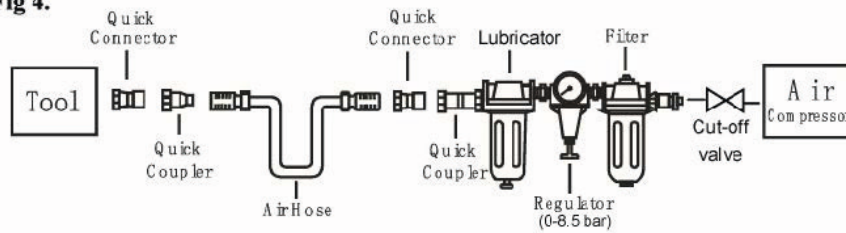

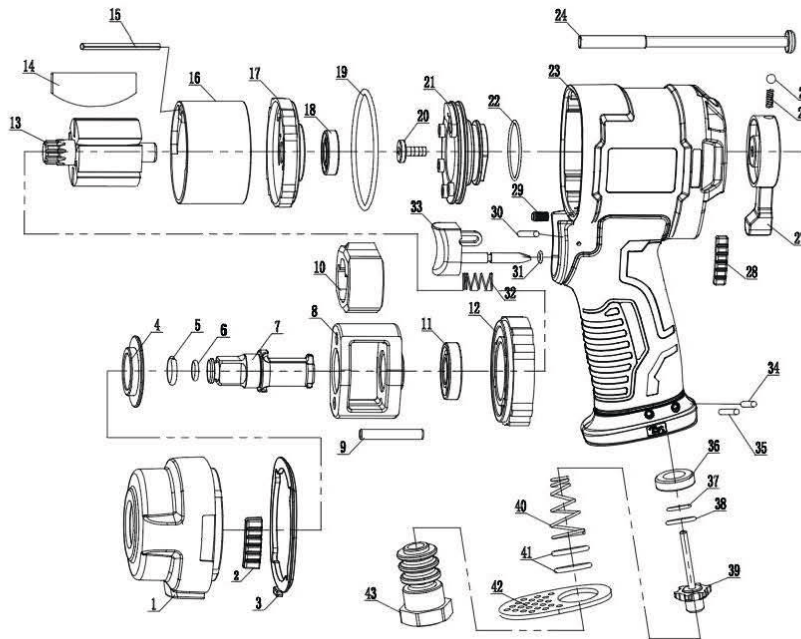

Num	Description	Qty
1	Couvercle du boîtier	1
2	Tampon avant	2
3	Joint avant	1
4	Bague d'enclume	1
5	Bague d'enclume	1
6	Joint torique	1
7	Enclume	1
8	Cage de marteau	1
9	Goupille de marteau	2
10	Marteau	2
11	Roulement R8	1
12	Couvercle avant	1
13	Rotor	1
14	Pale de rotor	6
15	Goupille 4x46	1
16	Cylindre	1
17	Couvercle arrière	1
18	Roulement R6	1
19	Joint torique	1
20	Boulon M5 x 10	1
21	Soupape directionnelle	1

22	Joint torique	1
23	Boîtier	1
24	Boulon M5 x72	4
25	Bille en acier	1
26	Ressort	1
27	Bouton d'inversion	1
28	Plaque arrière	2
29	Boulon M8 x8	1
30	Goupille	1
31	Joint torique	1
32	Ressort	1
33	Gâchette	1
34	Goupille	1
35	Goupille	1
36	Siège de soupape d'admission	1
37	Joint torique	1
38	Joint torique	1
39	Soupape d'admission	1
40	Ressort comprimé	1
41	Joint torique	2
42	Couvercle d'échappement	1
43	Entrée d'air	1

## SPECIFICATIONS

- loosening torque: 1200Nm
- max. tightening torque: 650Nm
- speed: 10,000 rpm
- connection: 1/4"
- Recommended hose Ø: 3/8" - 10mm
- supply pressure: 6.3bar
- consumption: 142l/min
- length: 131mm
- net weight: 1.28kg

## IMPORTANT SAFETY RULES

1. Follow all workshop safety rules, regulations, and conditions when using wrench.
2. Do not wear watches, rings bracelets or loose clothing when using air tools.
3. **WARNING!** Disconnect from air supply before changing accessories or servicing.
4. Maintain the wrench in good condition and replace any damaged or worn parts. Use genuine parts only non-authorized parts may be dangerous.
5. **WARNING!** Check correct air pressure is maintained and not exceeded. We recommend 90psi.
6. Keep air hose away from heat, oil and sharp edges. Check air hose for wear before each use and ensure that all connections are secure.
7. Only use impact sockets which are specifically designed for use with an impact wrench.
8. Wear approved safety eye/face shield, ear defenders, and hand protection.
9. **WARNING!** Due to the possible presence of asbestos dust from brake linings, when working around vehicle brake systems we recommend you wear suitable respiratory protection
10. Maintain correct balance and footing. Ensure the floor is not slippery and wear non-slip shoes
11. Keep children and non essential persons away from the working area
12. **DO NOT** use the wrench for a task it is not designed to perform
13. **DO NOT** use wrench if damaged or thought to be faulty
14. **DO NOT** use wrench unless you have been instructed in its use by a qualified person
15. **DO NOT** carry the wrench by the air hose at yourself or others.

## OPERATION RULES

1. If a filter/regulator/lubricator is not installed on the air system, air operated tools should be lubricated at least once a day or after 2 hours work with 2 to 6 drops of oil, depending on the work environment, directly through the male fitting in the tool housing.
2. If this unit keeps still without running or runs not smoothly, please use of large capacity of special recommended oil or spindle oil to fill in for pneumatic spanner turning. Remove and clean away the dirt and obstacles. If they are unable to be removed after continuous twice or three times, please send them to the dealer for repair or maintenance.

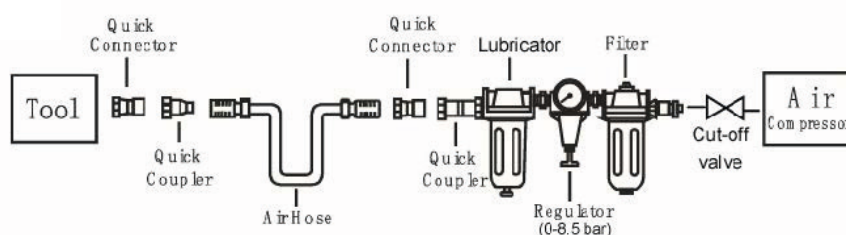

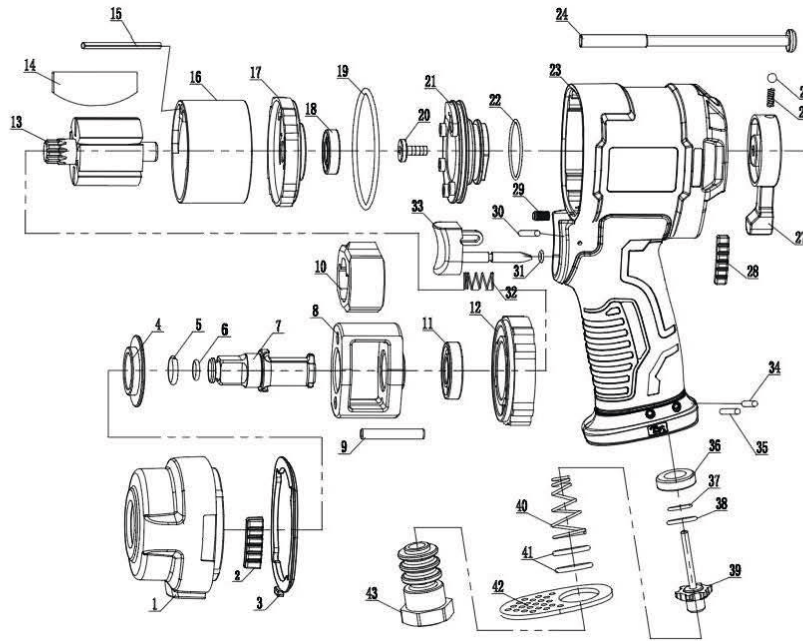

Num	Description	Qty
1	Housing cover	1
2	Front pad	2
3	Front gasket	1
4	Anvil Bushing	1
5	Anvil bushing	1
6	O-ring	1
7	Anvil	1
8	Hammer cage	1
9	Hammer Pin	2
10	Hammer	2
11	Bearing R8	1
12	Front cover	1
13	Rotor	1
14	Rotor blade	6
15	Pin 4x46	1
16	Cylinder	1
17	Rear cover	1
18	Bearing R6	1
19	O-ring	1
20	Bolt M5 x 10	1
21	Directional valve	1

22	O-ring	1
23	Housing	1
24	Bolt M5 x72	4
25	Steel ball	1
26	Spring	1
27	Reversing button	1
28	Back pad	2
29	Bolt M8 x8	1
30	Pin	1
31	O-ring	1
32	Spring	1
33	Trigger	1
34	Pin	1
35	Pin	1
36	Intake valve seat	1
37	O-ring	1
38	O-ring	1
39	Intake valve	1
40	Compressed spring	1
41	O-ring	2
42	Exhaust cover	1
43	Air inlet	1



## ESPECIFICACIONES

- par de aflojamiento: 1200Nm
- par de apriete máximo: 650Nm
- velocidad: 10.000 rpm
- conexión: 1/4
- Diámetro de manguera recomendado: 3/8" - 10mm
- presión de alimentación: 6.3bar
- consumo: 142l/min
- longitud : 131mm
- peso neto: 1.28kg

## NORMAS DE SEGURIDAD IMPORTANTES

1. Respete todas las normas, reglamentos y condiciones de seguridad del taller cuando utilice la llave.
2. No lleve relojes, anillos, pulseras ni ropa holgada cuando utilice herramientas neumáticas.
3. ¡ADVERTENCIA! Desconecte el suministro de aire antes de cambiar el accesorio o realizar el mantenimiento.
4. Mantenga la llave en buen estado y reemplace cualquier pieza dañada o desgastada. Utilice únicamente piezas originales, las piezas no autorizadas pueden ser peligrosas.
5. ¡ADVERTENCIA! Compruebe que se mantiene el aire comprimido correcto y que no se supera. Recomendamos 90 psi.
6. Mantenga el tubo de aire alejado del calor, el aceite y las aristas vivas. Compruebe el desgaste del tubo de aire antes de cada uso y asegúrese de que todas las
7. conexiones estén bien apretadas.
8. Utilice únicamente vasos de impacto diseñados específicamente para su uso con un llave de impacto.
9. Utilice gafas de seguridad, protección auditiva y guantes de seguridad homologados.
10. ¡ADVERTENCIA! Debido a la posible presencia de polvo de amianto procedente de los forros de freno, cuando trabaje cerca de sistemas de frenos de vehículos
11. Le recomendamos que utilice un equipo de protección respiratoria adecuado.
12. Mantenga el equilibrio y una postura correcta. Asegúrese de que el suelo no esté resbaladizo y utilice calzado antideslizante.
13. Mantenga a los niños y a las personas no esenciales alejados de la zona de trabajo.
14. NO UTILICE la llave para una tarea para la que no está diseñada.
15. NO utilice la llave si está dañada o si cree que está defectuosa.
16. NO utilice la llave si no ha recibido instrucciones de uso de una persona cualificada.
17. NO transporte la llave sujetándola por el tubo de aire, ni usted ni otras personas.



## OPERACIÓN

1. Si el sistema de aire no incluye filtro/regulador/lubricador, las herramientas neumáticas deben lubricarse al menos una vez al día o después de dos horas de trabajo, con dos a seis gotas de aceite, dependiendo del entorno de trabajo, directamente a través del conector macho situado en la carcasa de la herramienta.
2. Si la unidad no se mueve o gira correctamente, utilice una gran cantidad de aceite especial o aceite de husillo recomendado para atornillar la llave neumática. Retire y limpie la suciedad y los obstáculos. Si no se pueden retirar después de dos o tres intentos, envíelos al distribuidor para su reparación o mantenimiento.

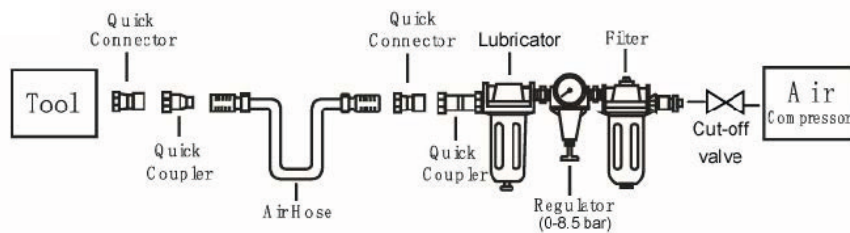

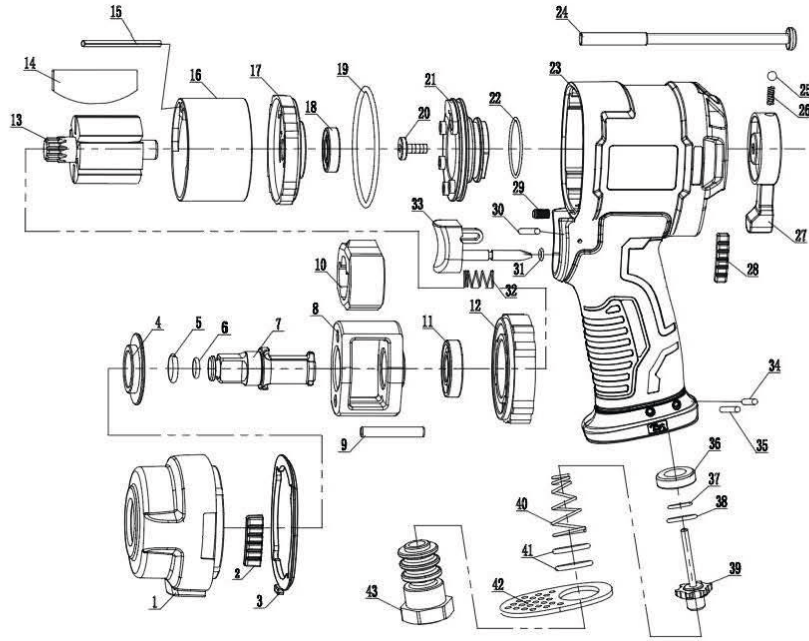

Num	Description	Qty
1	Tapa de la carcasa	1
2	Almohadilla frontal	2
3	Junta frontal	1
4	Casquillo de yunque	1
5	Casquillo de yunque	1
6	Junta tórica	1
7	Yunque	1
8	Jaula del martillo	1
9	Pasador del martillo	2
10	Martillo	2
11	Rodamiento R8	1
12	Tapa frontal	1
13	Rotor	1
14	Pala del rotor	6
15	Pasador 4x46	1
16	Cilindro	1
17	Tapa trasera	1
18	Rodamiento R6	1
19	Junta tórica	1
20	Perno M5 x 10	1
21	Válvula direccional	1

22	Junta tórica	1
23	Carcasa	1
24	Perno M5 x72	4
25	Bola de acero	1
26	Muelle	1
27	Botón de inversión	1
28	Almohadilla trasera	2
29	Perno M8 x8	1
30	Pasador	1
31	Junta tórica	1
32	Muelle	1
33	Gatillo	1
34	Pasador	1
35	Pasador	1
36	Asiento de la válvula de admisión	1
37	Junta tórica	1
38	Junta tórica	1
39	Válvula de admisión	1
40	Muelle comprimido	1
41	Junta tórica	2
42	Tapa de escape	1
43	Entrada de aire	1



**DECLARATION DE CONFORMITE CE  
EC DECLARATION OF CONFIRMITY**



Nous, We,

**CLAS EQUIPEMENTS**  
**Z. A. de la Crouza**  
**73800 Chignin – France**

**DECLARONS**

Sous notre responsabilité que le produit :

**DECLARE THAT,**

Under our responsibility, the following products:

**Modèle / Model : CLE A CHOC 1/2" COMPACTE 1200Nm / 1/2" D. COMPACT IMPACT  
WRENCH 1200Nm**

**Type : OP 1623**

Est fabriqué en conformité à la **directive machine 2006/42/CE** suivant les normes :  
Is manufactured in conformity with the **machinery directive 2006/42/EC** following  
standards :

- **EN ISO 12100:2010**
- **EN ISO 11148-6:2012**

Chignin le 18.02.2025

Benoît DUPUIS, responsable technique





**CLAS Equipements**

83 chemin de la CROUZA  
73800 CHIGNIN  
FRANCE

Tél. +33 (0)4 79 72 62 22  
Fax. +33 (0)4 79 72 52 86

**OP 1623**

**CLE A CHOC 1/2" COMPACTE 1200Nm**

**1/2" D. COMPACT IMPACT WRENCH 1200Nm**

**LLAVE DE IMPACTO 1/2" 1200Nm**

---

Si vous avez besoin de composants ou de pièces, contactez le revendeur  
En cas de problème veuillez contacter le technicien de votre distributeur agréé

—————  
If you need components or parts, please contact the reseller.  
In case of problems, please contact your authorized technician.

—————  
Si necesita componentes o piezas, póngase en contacto con el distribuidor. En caso  
de problemas, póngase en contacto con su técnico autorizado.